

Фиксаторы для WZ 9050 - DIN 9832

WZ 9056

Материал: Сталь

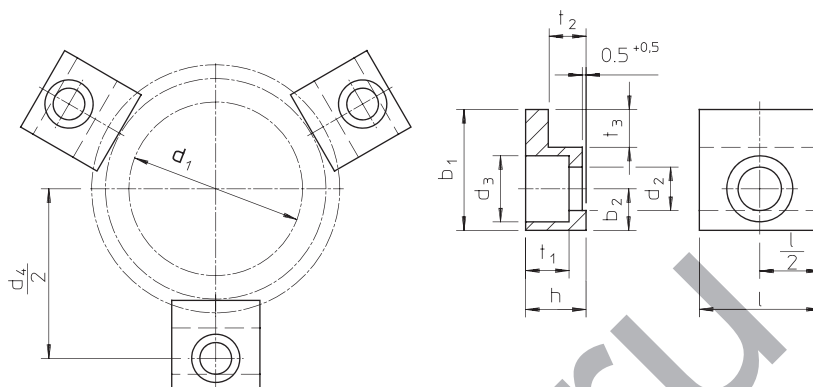

Пример заказа (артикул + d + l): **WZ 9056 24 58**

Артикул	d_1	$l_{-0,4}$	$d_{4\pm 0,3}$	$t_{2-0,3}$	b_{1h9}	b_2	$d_2^{+0,2}$	$d_3^{+0,2}$	h_{h11}	$t_1^{+0,2}$	$t_3^{+0,3}$
WZ 9056	24	20	58	6,3	20	7,5	7	11	10	7	5
WZ 9056	25										
WZ 9056	30										
WZ 9056	32										
WZ 9056	40										
WZ 9056	42										
WZ 9056	50	32	123	10	32	11	11,5	17,5	16	11,5	10
WZ 9056	52										
WZ 9056	63										
WZ 9056	80		143								

Направляющие втулки с самосмазывающимися графитовыми вставками

WZ 9040

Цилиндрические направляющие втулки тугий посадки

Материал: многокомпонентная бронза с самосмазывающимися графитовыми вставками - CuSn

Максимальная скорость скольжения: $v_{max} = 0,4$ м/с.

Предел прочности на разрыв = 626 Н/мм².

Твердость 285 - 295 НВ.

Постоянная нагрузка при 80 °С.

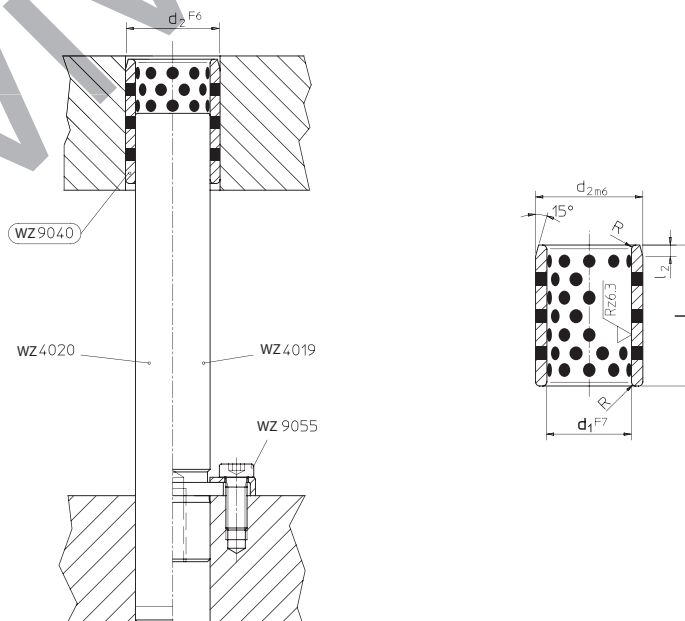

= Комплект поставки

Пример заказа (артикул + d + l): **WZ 9050 24 40**

Артикул	d_1	l	d_2	l_2	Артикул	d_1	l	d_2	l_2	Артикул	d_1	l	d_2	l_2
WZ 9040	25	30	33	3	WZ 9040	30	50	38	3	WZ 9040	50	60	62	4
WZ 9040	25	35	33	3	WZ 9040	40	40	50	4	WZ 9040	50	70	62	4
WZ 9040	25	40	33	3	WZ 9040	40	50	50	4					
WZ 9040	30	30	38	3	WZ 9040	40	60	50	4					
WZ 9040	30	40	38	3	WZ 9040	50	50	62	4					