

EPD28

Тип D - закалённые толкатели

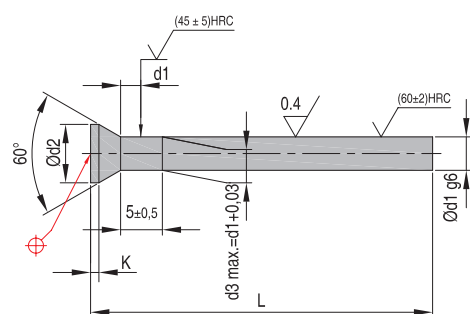

d1 = Диаметр стержня
 d2 = Диаметр головки
 K = Толщина головки
 L = Длина
 Стандарт: DIN1530
 Материал: сталь WS (~1.2067)
 Макс. температура: 250 °C
 Шероховатость поверхности: Ra

Пример заказа (REF + L): EPD2801-000063

REF	d1 g6	d2 0 -0.2	K +0.2 0	L: g6									
				0063	0071	0080	0100	0125	0160	0200	0250	0315	
EPD2806-00	06,00	8,0	0,5										
EPD2806-20	06,20	8,0	0,5										
EPD2806-50	06,50	9,0	1										
EPD2807-00	07,00	9,0	1										
EPD2807-50	07,50	10,0	1										
EPD2808-00	08,00	10,0	1										
EPD2808-20	08,20	10,0	1										
EPD2808-50	08,50	11,0	1										
EPD2809-00	09,00	11,0	1										
EPD2810-00	10,00	12,0	1										
EPD2811-00	11,00	13,0	1										
EPD2812-00	12,00	14,0	1										
EPD2814-00	14,00	16,0	1,5										
EPD2816-00*	16,00	18,0	1,5										

Позиции не выделенные красным, доступны в специсполнении. Пожалуйста обратитесь с запросом к дистрибьютору.